

Présentation au Licou

Omnium, Adulte, 14-18 ans

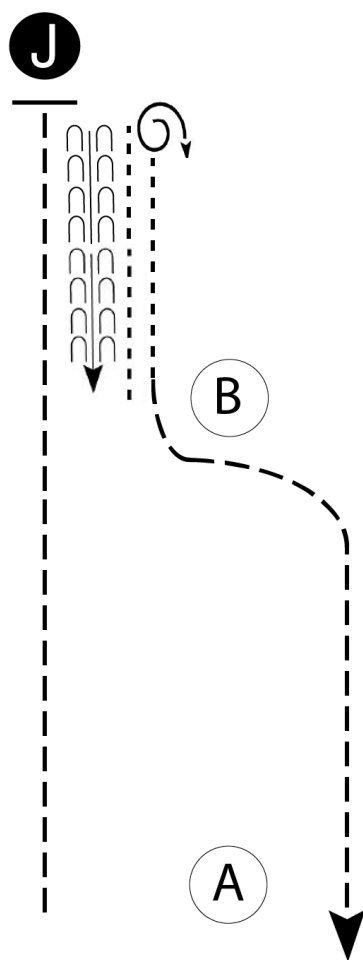

Soyez prêt à A

1. Trot jusqu'au Juge
2. Arrêt, reculez 2 longueurs de cheval et revenir au pas jusqu'au Juge
3. Placez au carré
4. Inspection
5. Au signal, effectuez un pivot de 540 degrés et marchez jusqu'à B
6. Trot comme démontré

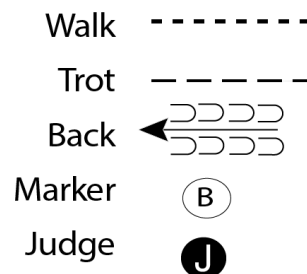

Suivez les instructions du maître de piste

Pattern Provided by:
Cynthia Bélanger

w w w . H o r s e S h o w P a t t e r n s . c o m

w w w . H o r s e S h o w P a t t e r n s . c o m

Présentation au Licou

Débutant, 13 ans et moins

w w w . H o r s e S h o w P a t t e r n s . c o m

w w w . H o r s e S h o w P a t t e r n s . c o m

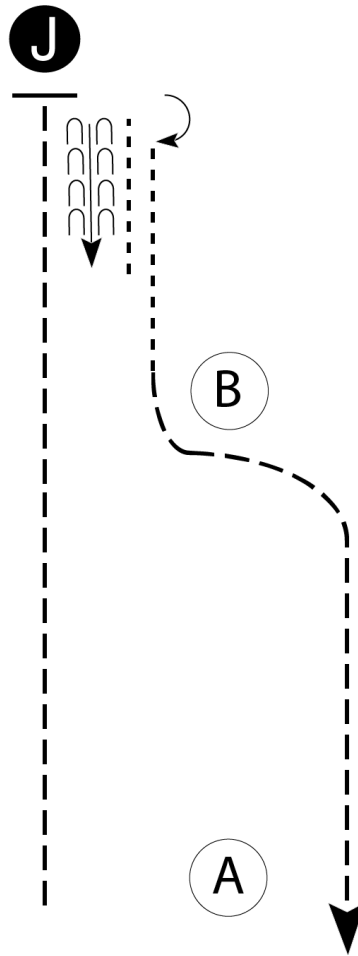

Soyez prêt à A

1. Trot jusqu'au Juge
2. Arrêt, reculez 1 longueur de cheval et revenir au pas jusqu'au Juge
3. Placez au carré
4. Inspection
5. Au signal, effectuez un pivot de 180 degrés et marchez jusqu'à B
6. Trot comme démontré

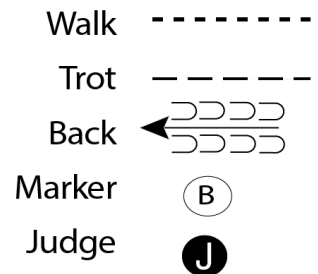

Suivez les instructions du maître de piste

Pattern Provided by:
Cynthia Bélanger

Equitation Classique

Omnium, Adulte

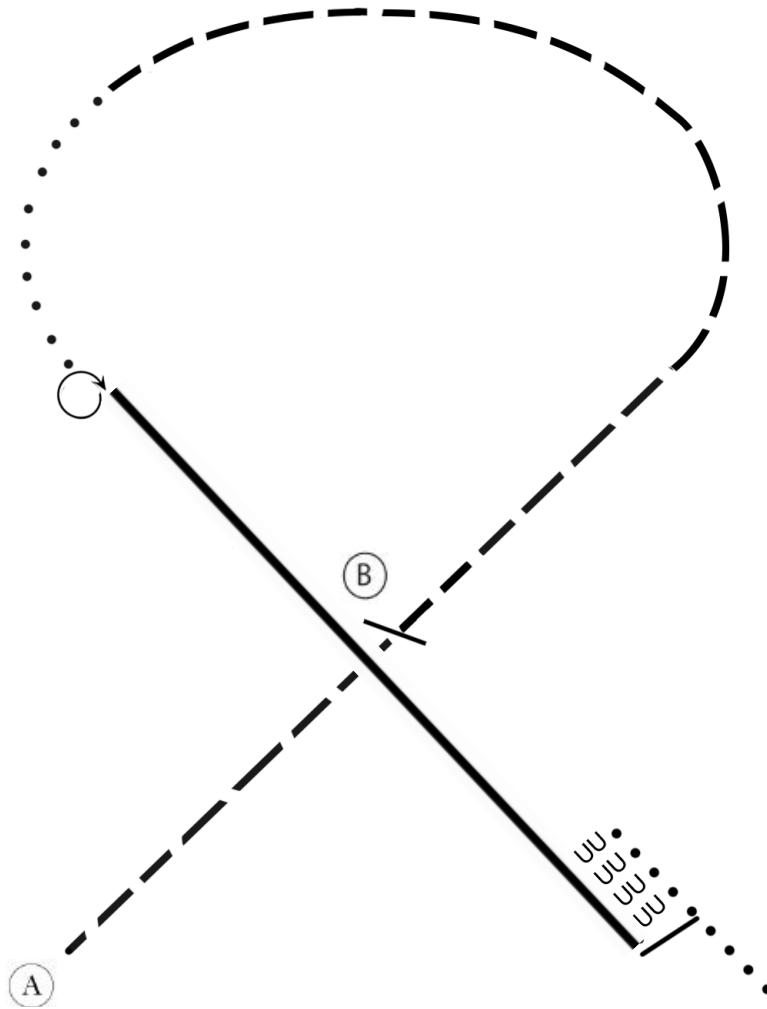

Soyez prêt à A

1. Au signal, trot diagonale gauche
2. À B changement de diagonale et poursuive le trot en levé
3. Pas
4. Arrêt et effectuez un pivot post. de 360° vers la droite
5. Galop pied groit jusqu'à égalité de A
6. Arrêt et reculez une longueur de cheval puis sortir au pas

Suivez les instructions du maître de piste

Pattern Provided by:
Cynthia Bélanger

Walk
Jog, Trot	-----
Extended Jog/Trot	- - - - -
Two Point	
Sitting Trot	- . - . - . - .
Canter, Lope	—————
Hand Gallup/ Extended Lope	—————
Back	зззззззз
Lead Change	//
Change Diagonal	/

Equitation Classique

Débutant, Jeunes

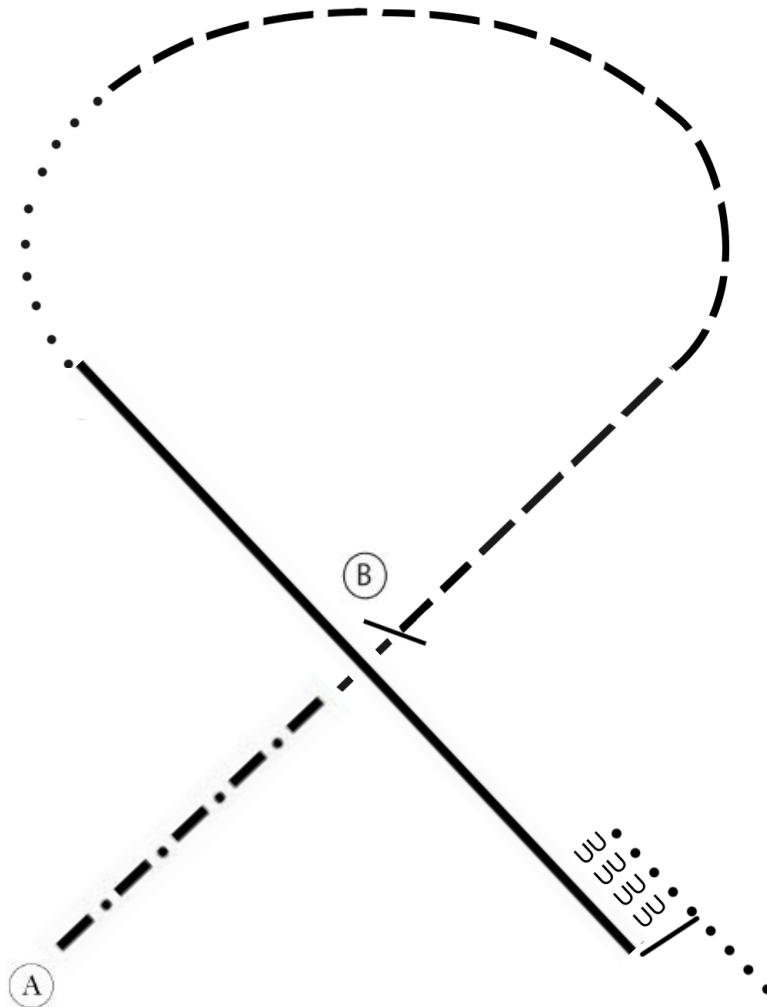

Soyez prêt à A

1. Au signal, trot assit
2. À B Trot diagonale droite
3. Pas
4. Galop pied groit jusqu'à égalité de A
5. Arrêt et reculez une longueur de cheval puis sortir au pas

Suivez les instructions du maître de piste

Walk
Jog, Trot	-----
Extended Jog/Trot	- - - - -
Two Point	
Sitting Trot	- . - . - . - . -
Canter, Lope	—————
Hand Gallup/ Extended Lope	—————
Back	zzzzzzzz
Lead Change	//
Change Diagonal	/

Pattern Provided by:
Cynthia Bélanger

Équitation Western

Omnium, Adulte, 14-18 ans

W W W . H O R S E S H O W P A T T E R N S . C O M

W W W . H O R S E S H O W P A T T E R N S . C O M

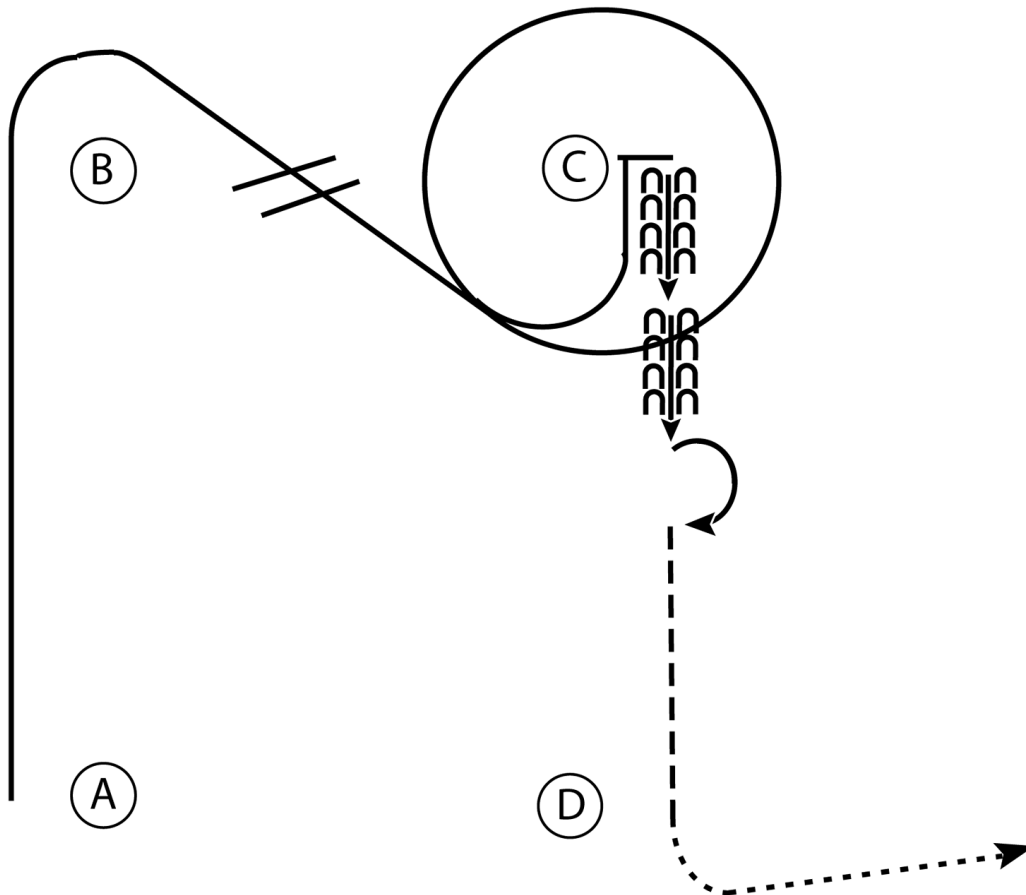

Soyez prêt à A

1. Au signal, galop pied droit
2. Effectuez un changement de pied (décomposé ou à la volée)
3. Galop pied gauche en cercle autour de C
4. Arrêt à côté de C et reculez 2 longueurs de cheval
5. Effectuez $\frac{1}{2}$ pivot post. vers la droite et trot jusqu'à D
6. À D pas tel que démontré

Suivez les instructions du maître de piste

Walk
Jog	-----
Extended Jog	-----
Lope	—————
Leg Yield	
Lead Change	⋈
Back	←←←←←
Marker	(B)
Sidepass	←-----→

Pattern Provided by:
Cynthia Bélanger

Équitation Western

Débutant, 13 ans et moins

*Classe PAS et TROT : Remplacez le Galop par le Trot en extension

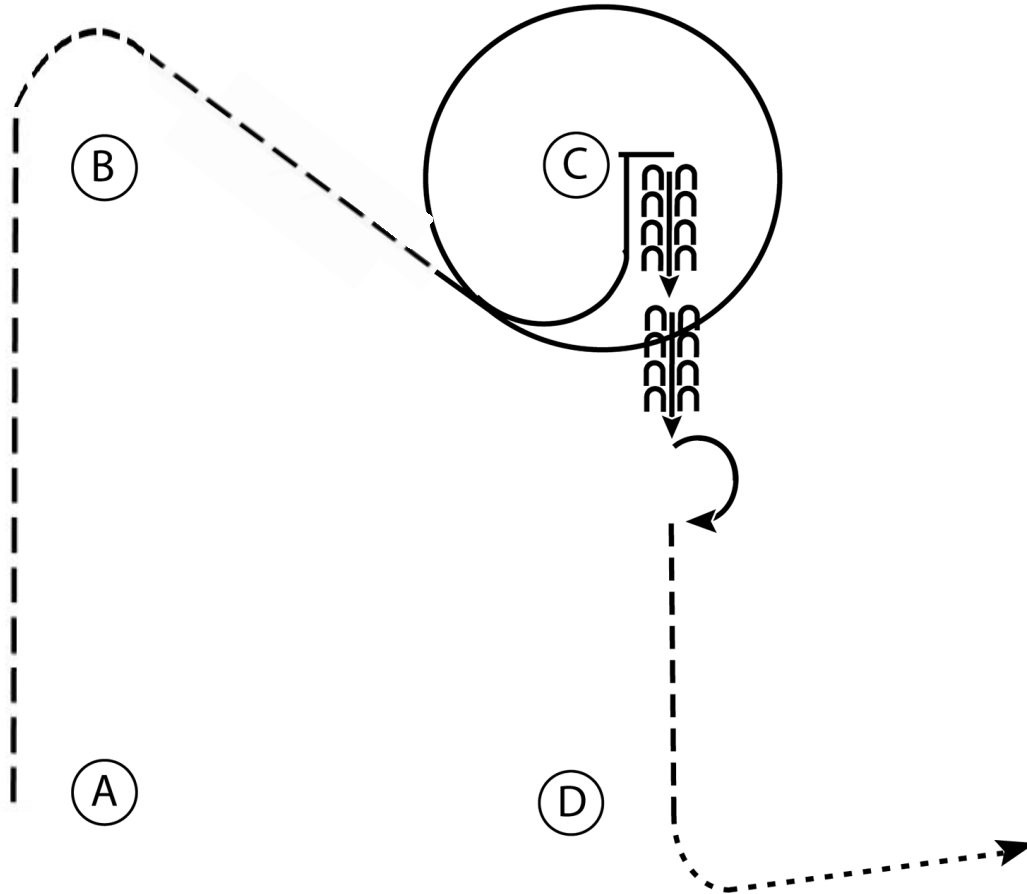

Soyez prêt à A

1. Au signal trot de A à B et contournez B
2. Galop pied gauche en cercle autour de C
3. Arrêt à côté de C et reculez 2 longueurs de cheval
4. Effectuez ½ pivot post. vers la droite et trot jusqu'à D
5. À D pas tel que démontré

Suivez les instructions du maître de piste

Walk
Jog	-----
Extended Jog	-----
Lope	————
Leg Yield	
Lead Change	///
Back	←←←
Marker	(B)
Sidepass	←-----→

Pattern Provided by:
Cynthia Bélanger

www.HorseShowPatterns.com

www.HorseShowPatterns.com

Obstacles Western

Omnium, Adulte, 14-18 ans

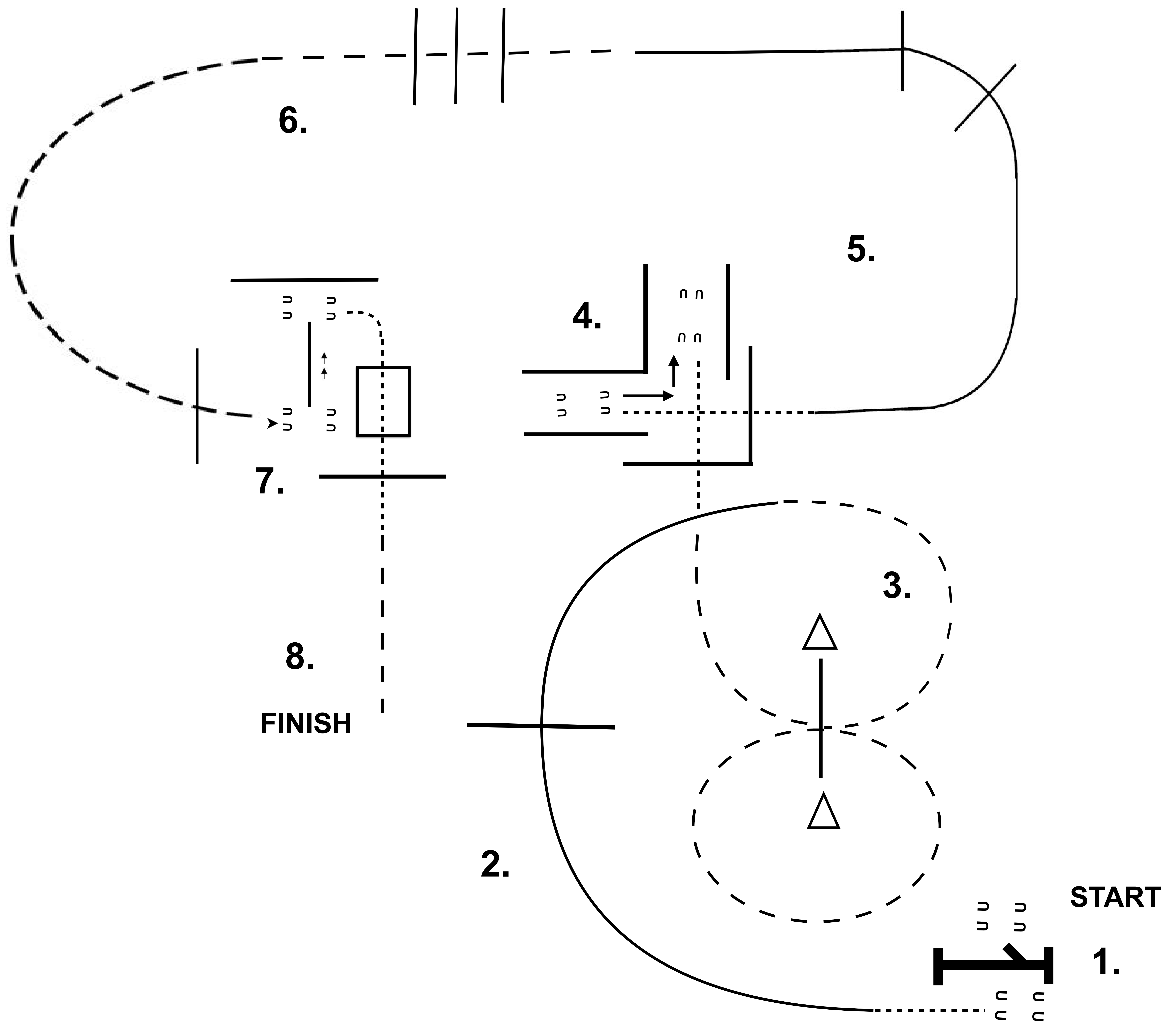

1. Barrière en main droite
2. Pas, galop pied droit au dessus de la pôle
3. Trot en forme de huit au dessus de la pôle
4. Pas au dessus de la pôle et dans la chute, arrêt recul en L et sortir au pas
5. Galop pieds gauche au dessus des pôles
6. Trot au dessus des pôles
7. Arrêt et pas de côté au dessus de la pôles vers la gauche
8. Pas au dessus du pont et de la pôle puis sortir au trot

Pattern Provided by:
Cynthia Bélanger

Obstacles Western

Débutant, 13 ans et moins

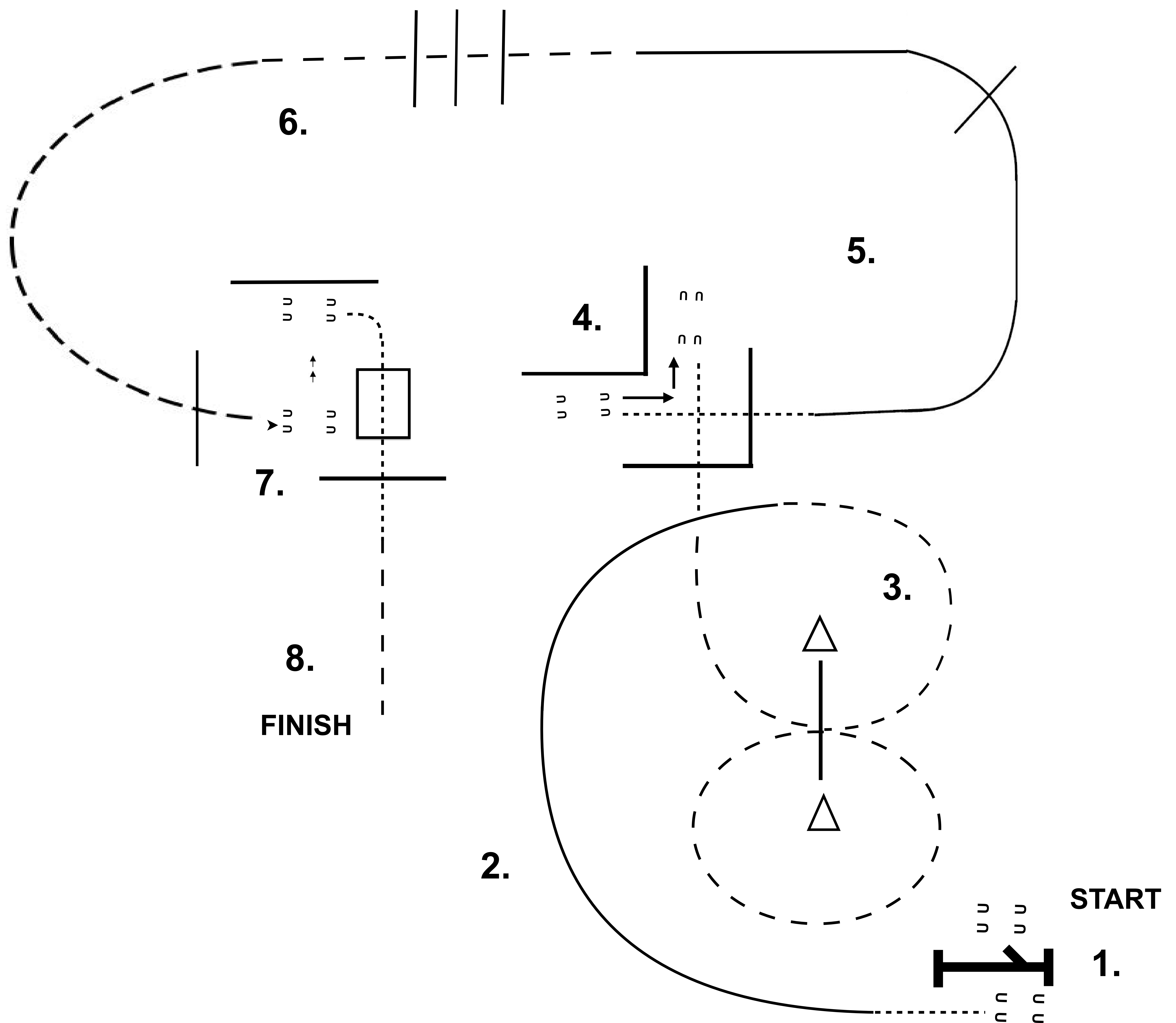

1. Barrière en main droite
2. Pas, galop pied droit
3. Trot en forme de huit au dessus de la pôle
4. Pas au dessus de la pôle et dans la chute, arrêt recul en L et sortir au pas
5. Galop pieds gauche au dessus de la pôle
6. Trot au dessus des pôles
7. Arrêt et pas de côté vers la gauche
8. Pas au dessus du pont et de la pôle puis sortir au trot

Pattern Provided by:
Cynthia Bélanger

Obstacles Western

PAS ET TROT

*SECTIONS GALOP REMPLACÉES PAR TROT ALLONGÉ

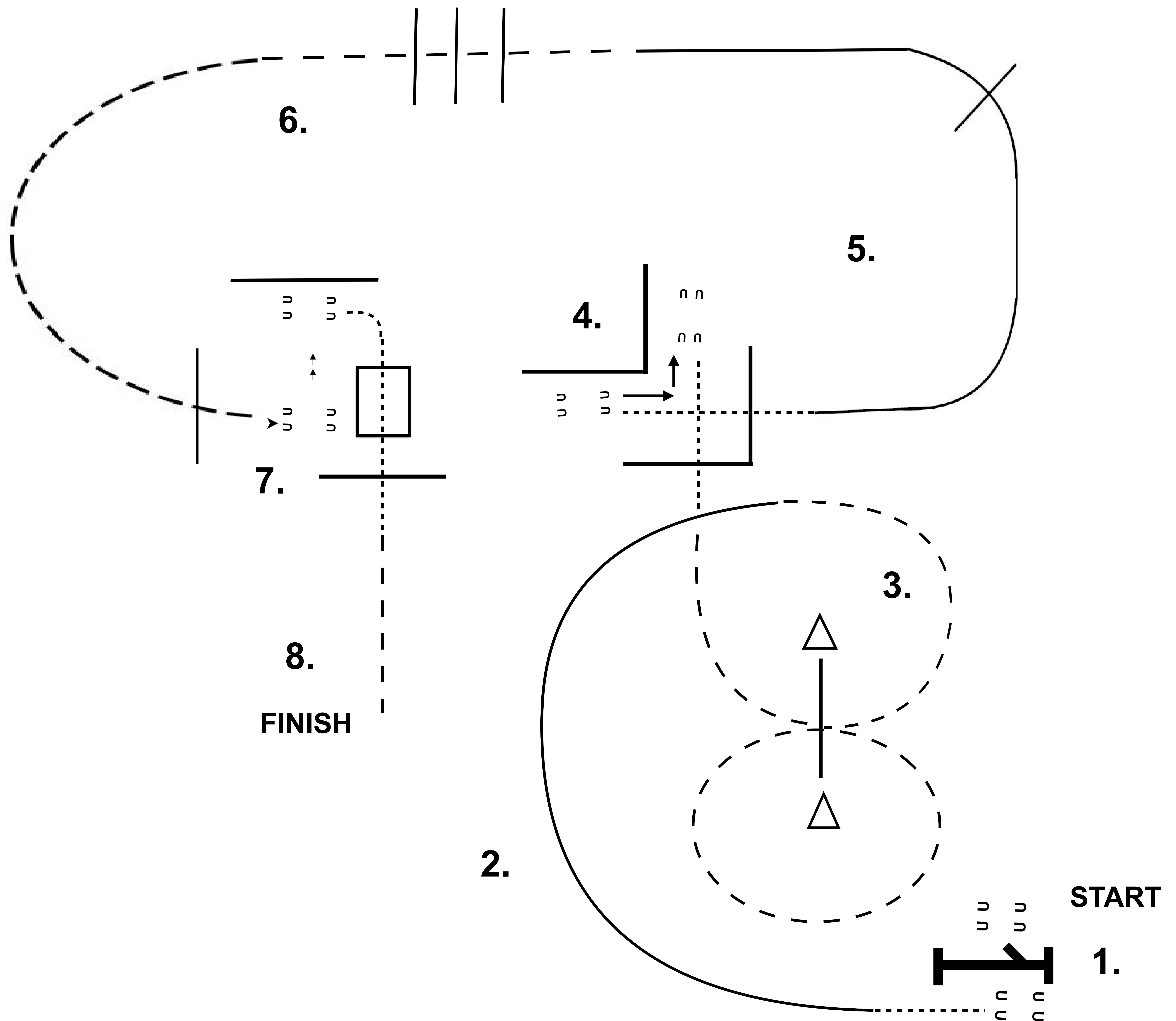

1. Barrière en main droite
2. Pas, trot allongé
3. Trot en forme de huit au dessus de la pôle
4. Pas au dessus de la pôle et dans la chute, arrêt recul en L et sortir au pas
5. Trot allongé au dessus de la pôle
6. Trot au dessus des pôles
7. Arrêt et pas de côté vers la gauche
8. Pas au dessus du pont et de la pôle puis sortir au trot

Pattern Provided by:
Cynthia Bélanger